

Beispiel  
"Vor der Wand"  
laufend

Sturz

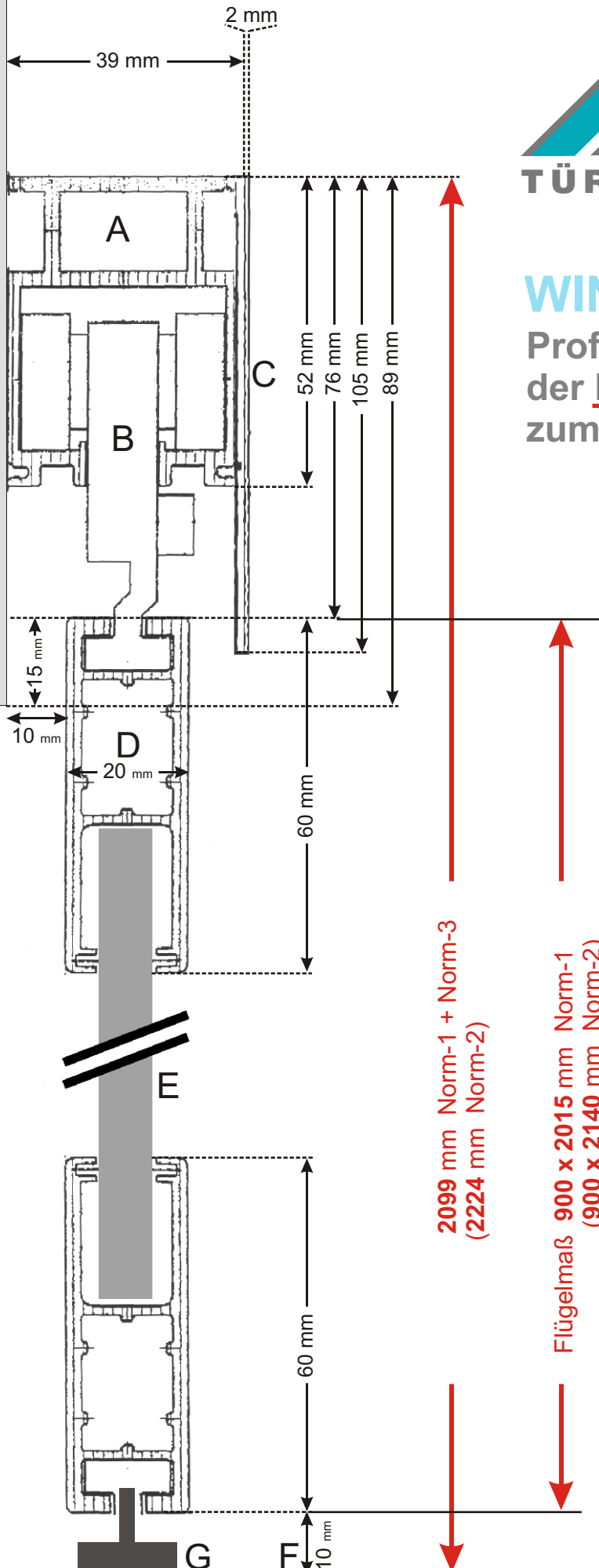

## WIN Schiebetür

Profile + Abmessungen  
der Norm-Schiebetüren  
zum Sonderpreis!

- A = Führungsschiene
- B = Laufwagen
- C = Abdeckprofil
- D = Rahmenprofil
- E = Füllung
- F = Bodenabstand
- G = Bodenführungsstift  
(unsichtbar unter der Tür)

2099 mm Norm-1 + Norm-3  
(2224 mm Norm-2)

Flügelmaß 900 x 2015 mm Norm-1  
(900 x 2140 mm Norm-2)  
(775 x 2015 mm Norm-3)

Fertiger Fußboden

**Decke**

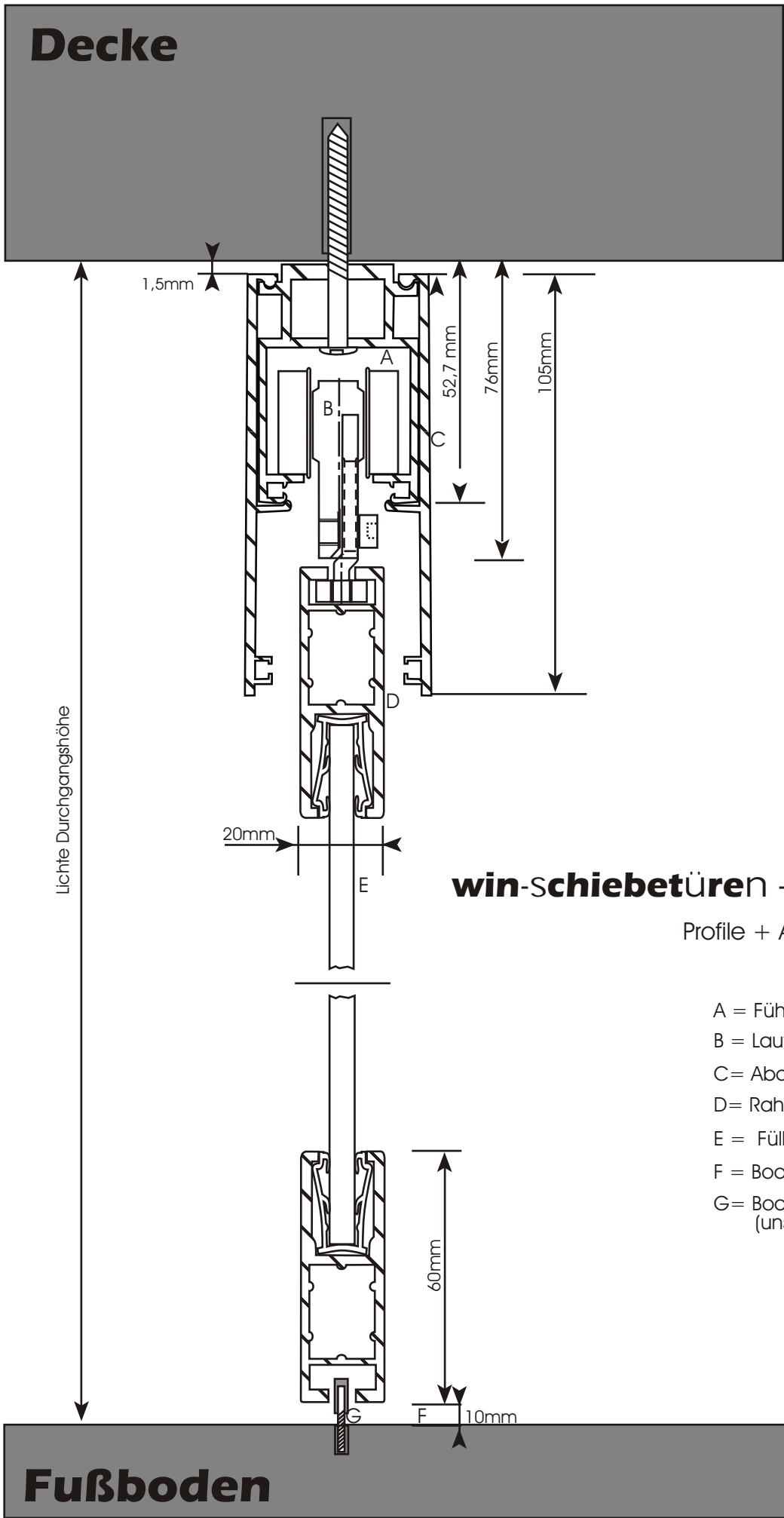

**win-schiebetüren - [www.adrik.de](http://www.adrik.de)**

Profile + Abmessungen

- A = Führungsschiene
- B = Laufwagen
- C = Abdeckprofil
- D = Rahmenprofil
- E = Füllung
- F = Bodenabstand
- G = Bodenführung (unsichtbar unter der Tür)





Schnittzeichnung  
 1-flg. unter der Decke laufend  
 1 Schiene (Deckenmontage)

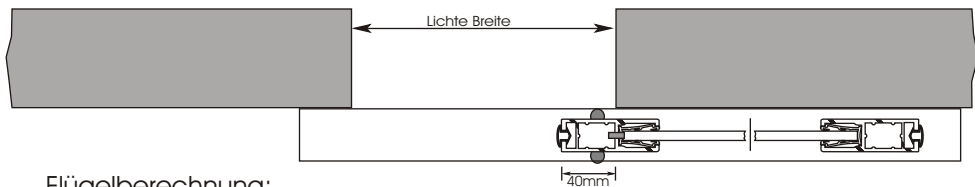
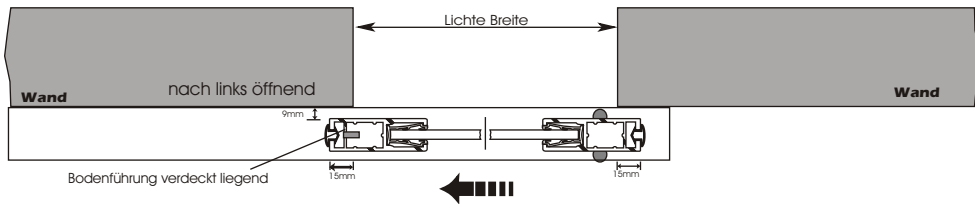
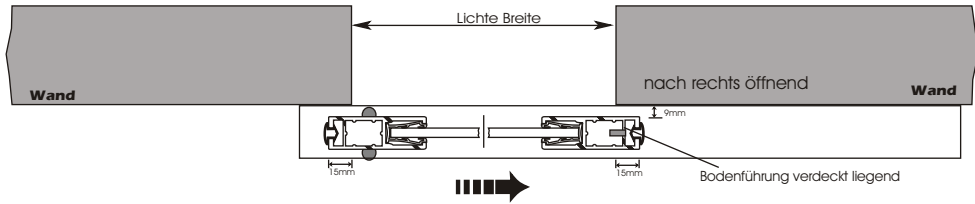
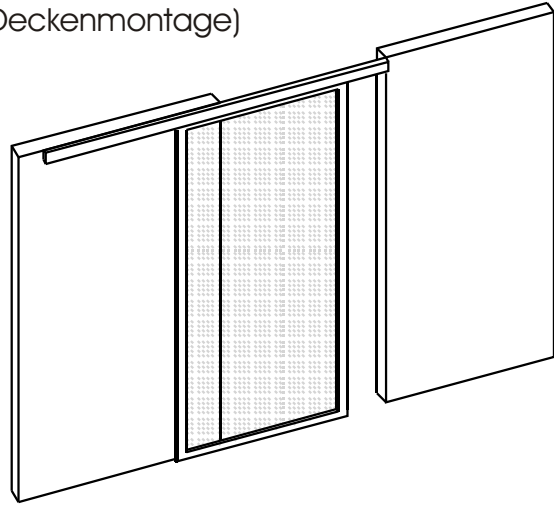

Flügelberechnung:

Lichte Breite + 30mm = Rahmenaußenmaß Breite

Lichte Höhe - 86mm = Rahmenaußenmaß Höhe

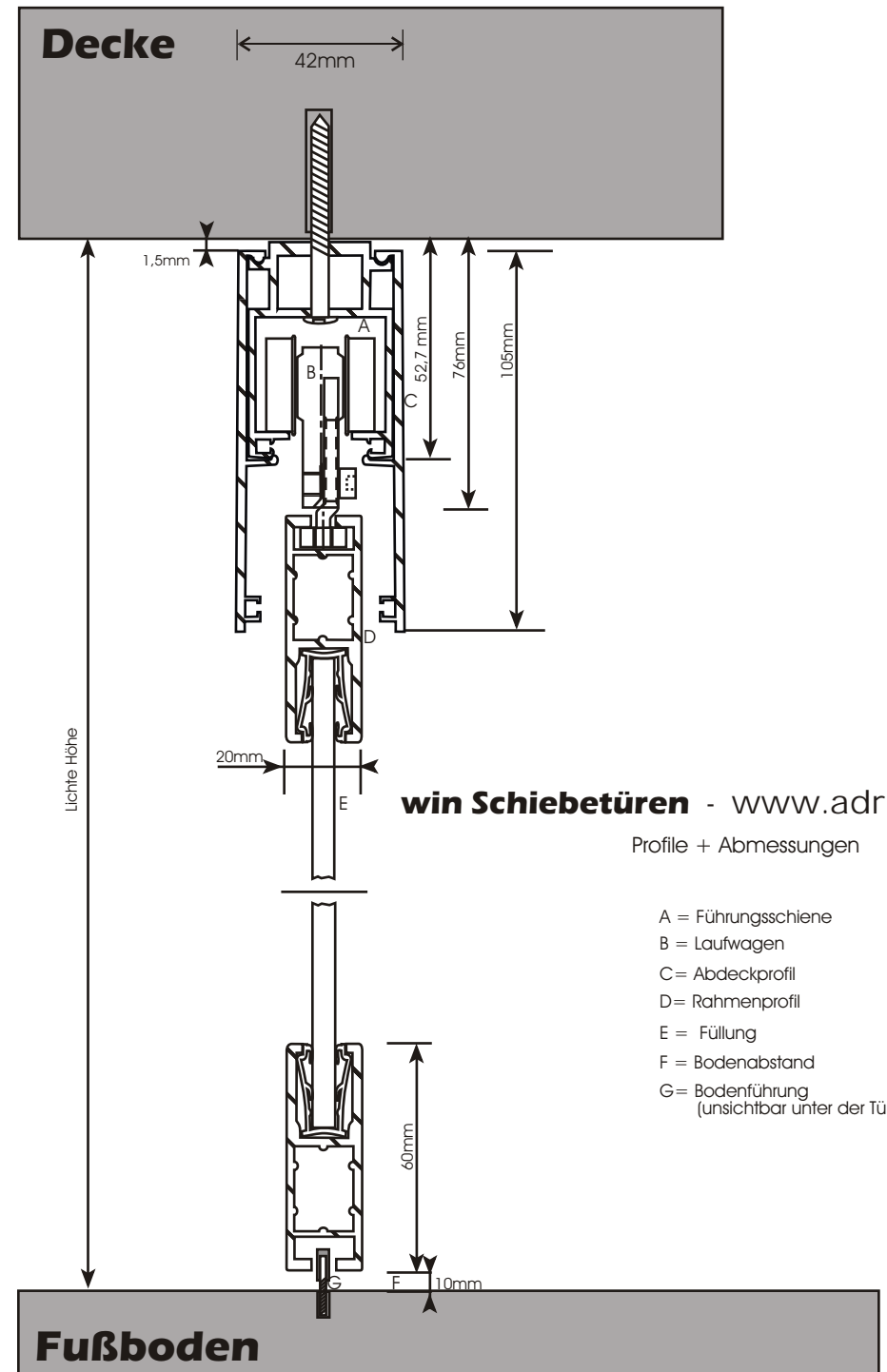

**win Schiebetüren** - [www.adrik.de](http://www.adrik.de)

Profile + Abmessungen

- A = Führungsschiene
- B = Laufwagen
- C = Abdeckprofil
- D = Rahmenprofil
- E = Füllung
- F = Bodenabstand
- G = Bodenführung (unsichtbar unter der Tür)