

Collection **Mediterran**

Collection Mediterranean





links
 ULTRA-EXCLUSIV in Schleiflack weiß, System PLANO, Conturbekleidung, Drückergarnitur

left
 ULTRA-EXCLUSIV in white rubbed lacquer finish, System PLANO, Contur frame, handle



oben
 FLORENZ in kanad. Ahorn „Polar“, Florenz 3, System PLANO, Drückergarnitur

top
 FLORENZ in „Polar“ Canadian maple, Florenz 3, System PLANO, handle



oben
 FLORENZ in Schleiflack weiß, Florenz 4Q, System PLANO, Drückergarnitur

top
 FLORENZ in white rubbed lacquer finish, Florenz 4Q, System PLANO, handle

rechts
 FLORENZ in Schleiflack weiß, Florenz 4Q, Lichtausschnitt oben Profil TA30LA, Satinato-Glas, System PLANO, Drückergarnitur

right
 FLORENZ in white rubbed lacquer finish, Florenz 4Q, glass cut-out at top with TA30LA profile, Satinato glass, System PLANO, handle



FLORENZ - klares Design mit mediterranem Stil. Die weiße Schleiflack-Oberfläche verleiht den Türen ein zeitlos schönes Ambiente. Die hochwertige und angenehm weiche Oberfläche besteht aus mehreren Lackschichten jeweils mit Zwischenschliff. Auch einfachere Weißlack-Oberflächen in glatt oder mit leichter Struktur sind möglich.

FLORENZ - clear-cut design with Mediterranean flair. Featuring white rubbed lacquer finish that lends the doors a timeless beauty. The agreeably soft, high-quality surface consists of several coats, each sanded before the next is applied. Less elaborate white lacquer finishes with a smooth or slightly textured surface are also possible.



links
FLORENZ in Erle dunkelantik, Grundmodell,
Drückergarnitur

left
FLORENZ in dark-antique alder, basic model,
handle



oben
FLORENZ in Erle dunkelantik, Florenz 4Q,
Drückergarnitur

top
FLORENZ in dark-antique alder, Florenz 4Q,
handle



oben
FLORENZ in amerik. Kirschbaum hell, Florenz 2,
System PLANO, Softbekleidung, Drückergarnitur

top
FLORENZ in light-colored American cherry,
Florenz 2, System PLANO, Soft frame, handle

rechts
FLORENZ in franz. Nussbaum hellantik,
Grundmodell, Softbekleidung, Drückergarnitur

right
FLORENZ in light-antique French walnut,
basic model, Soft frame, handle



Ausdrucksvolle Furniere z. B. in Nussbaum oder Kirschbaum verleihen der Türeserie FLORENZ die klassische Note. Der filigrane Füllungscharakter wird durch Adern mit fein gefrästen V-Fugen betont. Mediterraner Stil für Liebhaber eleganter Wohnkultur und gehobenen Ansprüchen.

Stylish veneers, e.g. walnut or cherry, lend a classical note to the FLORENZ series. Lines of finely grooved V-joints and framework veneers accentuate the filigree panel look. Mediterranean flair for lovers of an elegant lifestyle and a touch of sophistication.



links
 VENEZIA in Buche, Grundmodell, Glasfüllung
 VSG-Glas in mattierter Optik (Mattfolie),
 Softbekleidung, Drückergarnitur

left
 VENEZIA in beech, basic model, glass panel in
 laminated safety glass in mattfinished look
 (matt foil), Soft frame, handle



oben
 VENEZIA in Buche, Venezia 3, Glasfüllung
 VSG-Glas in mattierter Optik (Mattfolie),
 System PLANO, Softbekleidung, Drücker-
 garnitur

top
 VENEZIA in beech, Venezia 3, glass panel in
 laminated safety glass in mattfinished look
 (matt foil), System PLANO, Soft frame, handle



oben
 VENEZIA in Buche, Venezia 3, Softbekleidung,
 Drückergarnitur

top
 VENEZIA in beech, Venezia 3, Soft frame,
 handle

rechts
 VENEZIA in Buche, Venezia 3Q, Glasfüllung
 VSG-Glas in mattierter Optik (Mattfolie),
 Metall-Effekteinlage „Point“, System PLANO,
 Softbekleidung , Drückergarnitur

right
 VENEZIA in beech, Venezia 3Q, glass panel in
 laminated safety glass in mattfinished look
 (matt foil), „Point“ panel with metallic effect,
 System PLANO, Soft frame, handle



VENEZIA - klare Linien in hellem Holz. Die Kombination des warmen Bucheholztönen mit Metall-Effekteinlagen und satiniertem Glas vermittelt einen eher modern und zugleich langlebigen Stil. Mit flexiblen aufgelegten Friesen können unterschiedliche Füllungsvarianten gestaltet werden.

VENEZIA – clear-cut lines in light-colored wood. Warm beech tones combine with metal-effect panels and frosted glass to create a more modern yet enduring style. Flexibly applied rails enable a variety of panel designs.



links
 VENEZIA in amerik. Kirschbaum hell,
 Venezia 3V, System PLANO, Conturbekleidung,
 Drückergarnitur

left
 VENEZIA in light-colored American cherry,
 Venezia 3V, System PLANO, Contur frame,
 handle



oben
 VENEZIA in amerik. Kirschbaum hell,
 Venezia 3V1, System PLANO,
 Conturbekleidung, Drückergarnitur

top
 VENEZIA in light-colored American cherry,
 Venezia 3V1, System PLANO, Contur frame,
 handle



oben
 VENEZIA in amerik. Kirschbaum hell,
 Venezia 3V2, System PLANO, Contur-
 bekleidung, Drückergarnitur

top
 VENEZIA in light-colored American cherry,
 Venezia 3V2, System PLANO, Contur frame,
 handle

rechts
 VENEZIA in amerik. Kirschbaum hell,
 Grundmodell, System PLANO,
 Conturbekleidung, Drückergarnitur

right
 VENEZIA in light-colored American cherry,
 basic model, System PLANO, Contur frame,
 handle



Mit seiner natürlichen Eleganz harmoniert das edle Kirschbaumholz wunderbar mit den klaren Linien der Modellserie VENEZIA. Diese Kombination vermittelt ein perfektes Wohlfühl-Ambiente. Die beiden Längsfriese im Füllungsbereich geben der Türe ein besondere Note.

The natural elegance of noble cherry-wood harmonizes well with the clear-cut lines of the VENEZIA series. This combination radiates a perfect ambience of well-being. Two vertical rails on the panel area lend a special note to the door.



links
 VENEZIA in amerik. Nussbaum dunkelantik,
 Venezia 2A, System PLANO, Softbekleidung,
 Drückergarnitur

left
 VENEZIA in dark-antique American walnut,
 Venezia 2A, System PLANO, Soft frame, handle



oben
 VENEZIA in amerik. Nussbaum dunkelantik,
 Venezia 2A, Glasfüllung VSG-Glas in
 mattierter Optik (Mattfolie), System PLANO,
 Softbekleidung, Drückergarnitur

top
 VENEZIA in dark-antique American walnut,
 Venezia 2A, glass panel in laminated safety
 glass in mattfinished look (matt foil), System
 PLANO, Soft frame, handle



oben
 VENEZIA in amerik. Nussbaum dunkelantik,
 Grundmodell, Glasfüllung VSG-Glas in
 mattierter Optik (Mattfolie), System PLANO,
 Softbekleidung, Drückergarnitur

top
 VENEZIA in dark-antique American walnut,
 basic model, glass panel in laminated safety
 glass in mattfinished look (matt foil), System
 PLANO, Soft frame, handle

rechts
 VENEZIA in amerik. Nussbaum dunkelantik,
 Grundmodell, Softbekleidung, Drückergarnitur

right
 VENEZIA in dark-antique American walnut,
 basic model, Soft frame, handle



Im Focus von VENEZIA steht ein komfortables Wohngefühl. „Altes“ trifft „Neues“. Der klassische dunkelbraune Farbton der Nußbaum-Oberfläche wird begleitet von modernen Details wie satiniertem Glas oder Accessoires aus Aluminium und Edelstahl.

VENEZIA is focused on comfortable living, where „old“ meets „new“ and where „classic“ meets „modern“. The classical dark-brown tone of the walnut surface is accompanied by modern details such as frosted glass or accessories made of aluminium and stainless steel.



links
 VENEZIA in amerik. Nussbaum dunkelantik,
 Venezia 8, System PLANO, Softbekleidung,
 Drückergarnitur

left
 VENEZIA in dark-antique American walnut,
 Venezia 8, System PLANO, Soft frame, handle



oben
 VENEZIA in amerik. Nussbaum dunkelantik,
 Venezia 8, Glasfüllung VSG-Glas in mattierter
 Optik (Mattfolie), System PLANO, Soft-
 bekleidung, Drückergarnitur

top
 VENEZIA in dark-antique American walnut,
 Venezia 8, glass panel in laminated safety glass
 in mattfinished look (matt foil), System PLANO,
 Soft frame, handle



oben
 VENEZIA in amerik. Nussbaum dunkelantik,
 Venezia 4Q, System PLANO, Softbekleidung,
 Drückergarnitur

top
 VENEZIA in dark-antique American walnut,
 Venezia 4Q, System PLANO, Soft frame, handle

rechts
 VENEZIA in amerik. Nussbaum dunkelantik,
 Venezia 4Q, Glasfüllung VSG-Glas in mattierter
 Optik (Mattfolie), System PLANO, Soft-
 bekleidung, Drückergarnitur

right
 VENEZIA in dark-antique American walnut,
 Venezia 4Q, glass panel in laminated safety
 glass in mattfinished look (matt foil), System
 PLANO, Soft frame, handle



Durch die individuelle Gestaltung der Füllungsaufteilungen bietet VENEZIA eine unzählige Modell-Vielfalt. Von einer großen Füllung bis hin zum 8-Füllungs-Charakter. Und zu jeder dieser vielfältigen Ausführungen gibt es die passende Türe mit Glasfüllung. Türevielfalt ohne Grenzen.

Through the individual arrangement of panels the VENEZIA series can offer an almost infinite variety of models. Everything is possible – from single-panel to 8-panel arrangements. And for each there is a matching door with glass panels. For door designs of endless diversity.



links
TOSCANA in europ. Kirschbaum hell, Toscana 4A,
Lichtausschnitt oben, Glas „Toscana K“ blau,
Füllungen echt abgeplattet, System PLANO,
Conturbekleidung, Drückergarnitur

left
TOSCANA in light-colored European cherry,
Toscana 4A, glass cut-out at top, „Toscana K“
blue glass, genuine raised panels, System PLANO,
Contur frame, handle



oben
TOSCANA in europ. Kirschbaum hell,
Toscana 5L, Conturbekleidung, Drückergarnitur

top
TOSCANA in light-colored European cherry,
Toscana 5L, Contur frame, handle



oben
TOSCANA in amerik. Nussbaum hellantik,
Grundmodell, Conturbekleidung, Drücker-
garnitur

top
TOSCANA in light-antique American walnut,
basic model, Contur frame, handle

rechts
TOSCANA in amerik. Nussbaum hellantik,
Grundmodell, Lichtausschnitt, Glas „Toscana G“
grün, Conturbekleidung, Drückergarnitur

right
TOSCANA in light-antique American walnut,
basic model, glass cut-out, „Toscana G“ green
glass, Contur frame, handle



Das besondere Merkmal der Linie TOSCANA ist die tieferliegende glatte Füllung mit den fein profilierten Füllungsleisten und den Furnieren auf Rahmenart. Wahlweise gibt es die Füllung auch in echt abgeplatteter Ausführung. Die Furnierabwicklung bei den Türen genügt höchsten Ansprüchen durch einheitliche Furnierfarbe und Maserung.

The most striking feature of the TOSCANA line is its large flat panel with delicate panel profiles and framework-style veneers. Alternatively the panel can also be had in genuine raised design. Veneer with uniform coloring and grain is used to produce book-matched doors that satisfy the most discerning tastes.



links
TOSCANA in Pinie hell, Toscana 2A,
Conturbekleidung, Drückergarnitur

left
TOSCANA in light-colored pine, Toscana 2A,
Contur frame, handle



oben
TOSCANA in europ. Kirschbaum hell,
Toscana 4Q, abgeplattete Füllungen, System
PLANO, Bekleidungsstäbe A 02, Drücker-
garnitur

top
TOSCANA in light-colored European cherry,
Toscana 4Q, genuine raised panels, System
PLANO, A02 frame members, handle



oben
TOSCANA in Eiche gekalkt, Toscana 8,
abgeplattete Füllungen, System PLANO,
Conturbekleidung, Drückergarnitur

top
TOSCANA in limed oak, Toscana 8, genuine
raised panels, Contur frame, handle

rechts
TOSCANA in Schleiflack weiß, Toscana 4L,
abgeplattete Füllungen, System PLANO,
Conturbekleidung, Drückergarnitur

right
TOSCANA in white rubbed lacquer finish,
Toscana 4L, genuine raised panels, System
PLANO, Contur frame, handle



Die Modell-Serie TOSCANA passt in jeden Lebensraum. Weiß lackierte Oberflächen bringen zeitlose Effekte. Die warmen Rot- und Brauntöne von Kirschbaum oder Nußbaum symbolisieren Eleganz und Harmonie. Helle Hölzer wie Ahorn, Pinie oder Eiche erzielen einen natürlichen Landhaus-Charakter.

The TOSCANA series blends with every habitat. Timeless effects are produced by white lacquered surfaces. Elegance and harmony are radiated by the warm red and brown tones of cherry-wood or walnut. And a natural country-house flair is created by light-colored woods such as maple, pine or oak.



Detail FLORENZ in Schleiflack weiß (ähnlich RAL 9010)
Türblatt glatt Füllungscharakter durch Adern mit fein gefrästen V-Fugen,
System PLANO - Türblatt flächenbündig, Zarge Standard

*Detail view of FLORENZ in white rubbed lacquer finish (similar to RAL 9010)
Smooth door leaf in panel look based on lines of finely grooved V-joints,
System PLANO - inset door leaf, Standard door frame*



Detail FLORENZ in Schleiflack weiß (ähnlich RAL 9010)
Türblatt mit Lichtausschnitt Profil TA30LA flächenbündig, Satinato-Glas,
System PLANO - Türblatt flächenbündig, Zarge Standard

*Detail view of FLORENZ in white rubbed lacquer finish (similar to RAL 9010)
Door leaf with glass cut-out with inset TA30LA profile, Satinato glass,
System PLANO - inset door leaf, Standard door frame*



Detail VENEZIA in buche
Türblatt in Rahmen-Konstruktion mit flexiblen Fries-Aufdopplungen,
System PLANO - Türblatt flächenbündig, Zarge mit Softbekleidung

*Detail view of FLORENZ in beech
Door leaf of framework design with flexibly applied rails
System PLANO - inset door leaf, door frame as Soft frame*



Detail VENEZIA in Buche
Türblatt mit Glasfüllung VSG-Glas in mattierter Optik (Mattfolie),
System PLANO - Türblatt flächenbündig, Zarge mit Softbekleidung

*Detail of VENEZIA in beech
Door leaf with glass panel in laminated safety glass in mattfinished look
(matt foil), System PLANO - inset door leaf, door frame as Soft frame*



Detail TOSCANA in amerik. Nussbaum hellantik
Türblatt mit tieferliegender glatter Füllung und Füllungsprofil F52,
Türblatt überfäلت, Zarge mit Conturbekleidung

*Detail view of FLORENZ in light-antique American walnut
Door leaf with deeper lying flat panel and F52 panel profile,
On-lay door leaf, door frame as Contur frame*



Detail TOSCANA in Schleiflack weiß (ähnlich RAL 9010)
Türblatt mit echt abgeplatteter Füllung und Füllungsprofil F52,
System PLANO - Türblatt flächenbündig, Zarge mit Conturbekleidung

*Detail of TOSCANA in white rubbed lacquer finish (similar to RAL 9010)
Door leaf with genuine raised panel and F52 panel profile,
System PLANO - inset door leaf, door frame as Contur frame*

Mediterrane Türensyste im Detail

Die verschiedenen Türsysteme FLORENZ, VENEZIA und TOSCANA sorgen mit jeweils unterschiedlichem Füllungscharakter für mediterranes Flair. Sie haben die Wahl zwischen überfälzten oder flächenbündigen Türen. Verschiedene Türrahmen bieten unterschiedliche Lösungen – Standard mit leicht gerundeten Kanten, Soft mit bombiert geformtem Rahmen oder Contur mit gestuftem Profil. All diese Möglichkeiten können nach individuellen Wünschen mit der großen Anzahl an Holzarten und Füllungsvarianten kombiniert werden.

Mediterranean door systems in detail

The FLORENZ, VENEZIA and TOSCANA door systems radiate Mediterranean flair, each with its own panel look. You have the choice between on-lay doors or inset doors. Different door frames provide a variety of solutions – Standard with slightly rounded edges, Soft with a soft-formed frame, or Contur with stepped profiles. All these options can be individually combined with the wide selection of woods and panels.

Türmodelle door types

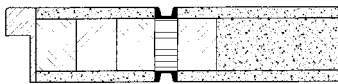

FLORENZ

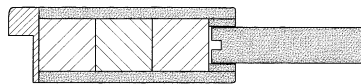

VENEZIA

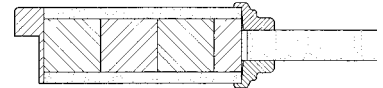

TOSCANA

Türzargen door frames

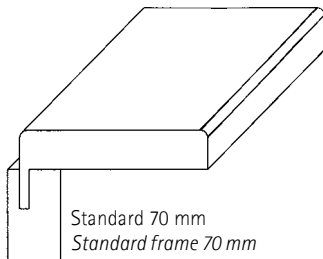

Standard 70 mm
Standard frame 70 mm

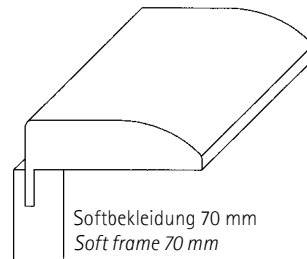

Softbekleidung 70 mm
Soft frame 70 mm

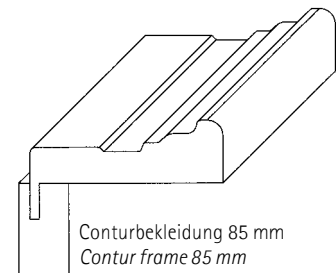

Conturbekleidung 85 mm
Contur frame 85 mm

Türtechniken door techniques

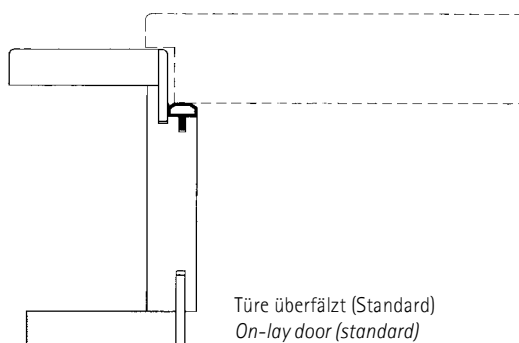

Türe überfälzt (Standard)
On-lay door (standard)

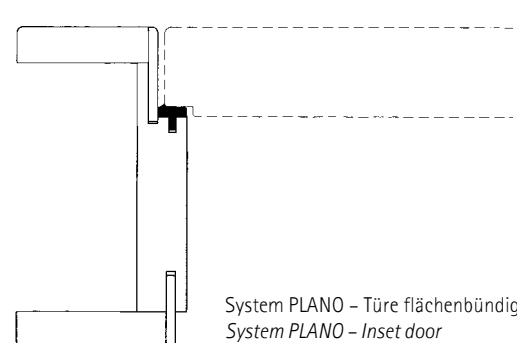

System PLANO – Türe flächenbündig
System PLANO – Inset door



63549 Ronneburg-Alt w.
Häuserwaldstraße 6 - 8

Telefon 06048 - 471
Telefax 7624

e-mail adrik@adrik.de
Internet www.adrik.de