

Montageanleitung WIN

Um die Türanlage aufzubauen benötigen Sie folgendes Montagewerkzeug:

Maßband,
Wasserwaage,
Schlagbohrmaschine,
8mm Steinbohrer
6mm Steinbohrer
Kreuzschraubendreher,
Inbusschlüssel 5,
2 Distanzstücke 10mm

Für die Montage einer win-Anlage werden zwei Personen benötigt.

Montage der Laufschiene

Schritt 1:

Die Laufschiene(1) kann entweder unter der Decke oder vor der Wand befestigt werden. Dazu sind im Abstand von ca. 50 cm Befestigungslöcher mit 6,5mm Durchmesser in der Laufschiene vorgebohrt.

Vertikale Ausrichtung: Die Laufschiene(1) muss 40 mm Überdeckung zur Wandöffnung gegenüber der Laufrichtung haben; d.h. wenn die Tür nach rechts öffnet, muss die Laufschiene(1) die Wandöffnung um 40 mm nach links überragen.

Bei Wandmontage: Schienenoberkante auf Höhe anlegen (Schienenoberkante = Türhöhenmaß + 86 mm) und die Bohrlöcher durch die Laufschiene anzeichnen. Laufschiene abnehmen. Die 8mm Dübellöcher bohren und die Dübel einsetzen. Bitte beachten Sie: Für den perfekten Sitz der Anlage sollte festes Mauerwerk vorhanden sein.

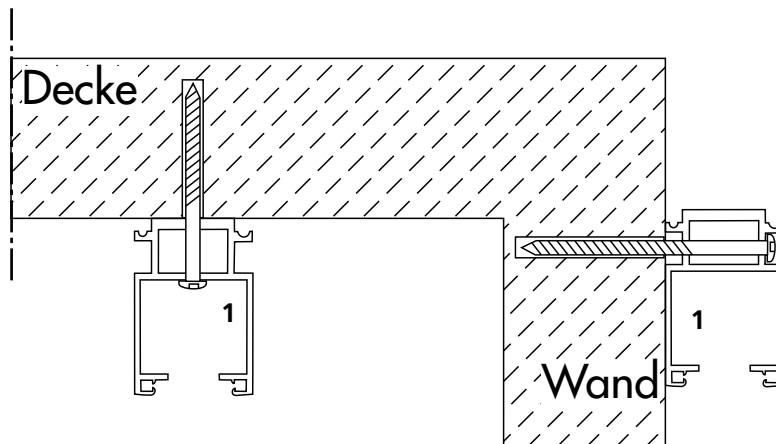

Montageanleitung WIN

Schritt 2:

In jede einzelne Laufschiene der Reihenfolge nach folgende Teile einsetzen: einen Stopper(3), zwei Laufwagen(4) (Riffelung nach vorn) und erneut einen Stopper(3). Einbau jeweils pro Flügel (bei mehreren Flügeln in einer Laufschiene entsprechend wiederholen).

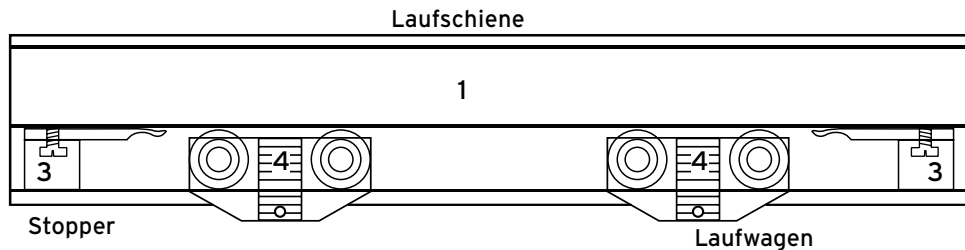

Schritt 3:

Die nun vormontierte Laufschiene(1) mit den mitgelieferten Schrauben an Wand bzw. Decke anschrauben.

Nur bei Wandmontage: Bei mehreren parallelen Laufschiene die gezeigten Schritte wiederholen und die längeren Schrauben zur Wandmontage verwenden.

Wichtig!

Nach dem Anschrauben: Späne entfernen und Laufflächen reinigen.

Montage der Flügeltür

Schritt 4:

Flügeltür(6) jetzt mit den Laschen(7) an die Laufwagen(4) in der Laufschiene(1) halten. Mit den mitgelieferten Schrauben M5 Laufwagen(4) und Laschen(7) der Flügel festschrauben (Inbusschlüssel).

Bitte beachten Sie: die Kröpfung der Lasche(7) muss zur Ansichtsseite zeigen. (Siehe Schnitt rechts.)

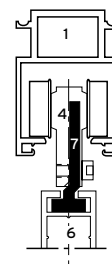

Bitte beachten:
Ansichtsseite

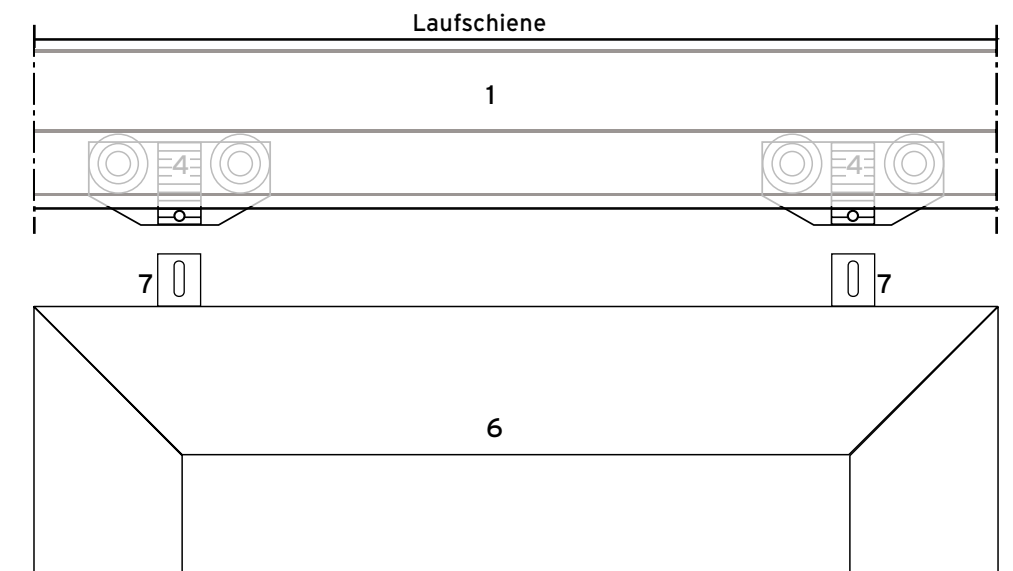

Montageanleitung WIN

Schritt 5:

Ausrichten des Flügels(6): In der Regel seitlich und nach oben 15mm Überdeckung zur Öffnung lassen. Bodenfreiraum von 10mm einhalten (Distanzstücke mit 10 mm Stärke unterlegen - nicht im Lieferumfang enthalten). Nach der Justierung des Flügels(6) muss für die Bodenführung(8) bei geschlossener Tür gegenüber der Griffseite ca. 18mm der von Außenkante des Flügels(6) am Boden eine Bohrmarkierung angezeichnet werden. (Bei Bedarf Flügelteil und Laufwagen durch einen Bleistiftstrich kennzeichnen um eine erneute Justierung zu vermeiden.) Flügel(6) wieder vom Laufwagen(4) abschrauben (siehe Schritt 4) um die Bodenführung(8) mit dem mitgelieferten Dübel zu befestigen.

Bitte beachten Sie: Beim Vorhandensein einer Fußbodenheizung darf eine Bohrtiefe von 3cm nicht überschritten werden.

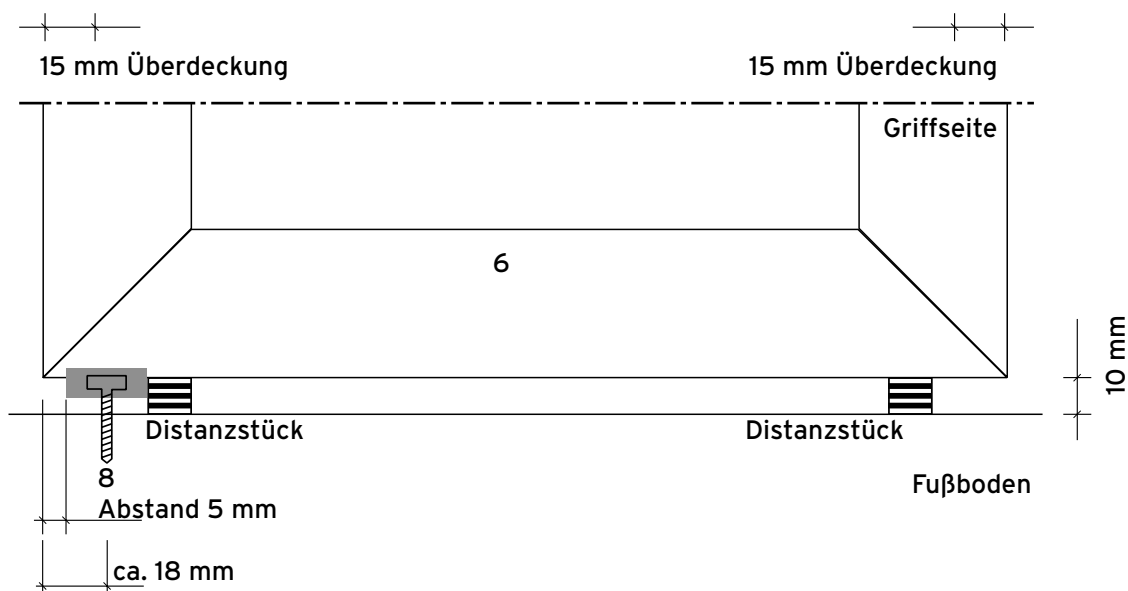

Schritt 6:

Flügeltür(6) wieder an den Laufwagen(4) anschrauben. (Siehe Schritt 4) Nachdem der Flügel(6) eingehängt wurde, nochmals die Überdeckung (15 mm) überprüfen; ggf. etwas nachjustieren.

Alle Schraubverbindungen auf festen Sitz prüfen und Distanzstücke entfernen. Stopper(3) in den Laufschielen(1) justieren und festspannen (schrauben).

Montageanleitung WIN

Montage der Blende

Schritt 7 :

Abdeckprofil(9) oben in die Laufschiene(1) einhängen und unten andrücken.

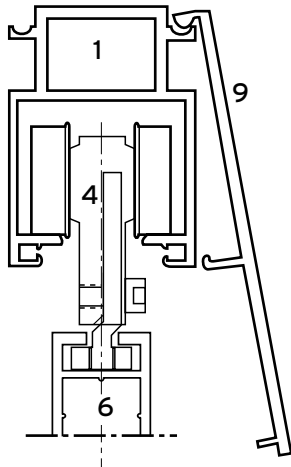

Abdeckkappen

Je nach Ausführung müssen Sie eventuell noch die Abdeckkappen(10) an den Enden der Laufschiene anbringen.

Die Abdeckkappen(10) an die Breite der Laufschiene(1) anpassen. Dabei knicken Sie die Abdeckkappen(10) an den Markierungen ab oder schneiden Sie mit einem Cuttermesser durch. Die Bruchkante müssen Sie eventuell mit feinem Sandpapier etwas nachbearbeiten (entgraten).

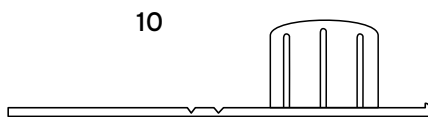

Gewährleistung wird nur bei fachgerechter Montage gewährt!
Stand 02/04

Montageanleitung WIN

Montage der Laschen an den Flügeln

Legen Sie die Laufrichtung des Flügels(6) fest. Die Montage der Laschen(7) werden von der Ansichtseite des Flügels(6) aus vorgenommen.
Die Laschen(7) zur Befestigung des Flügels(6) an den Laufwagen(4) durch die Ausfräsung in der Mitte des Flügels(6) oben einführen und nach außen schieben (Die Kröpfung der Lasche muss zur Ansichtseite zeigen, damit der Flügel(6) mittig unter der Laufschiene(1) sitzt).

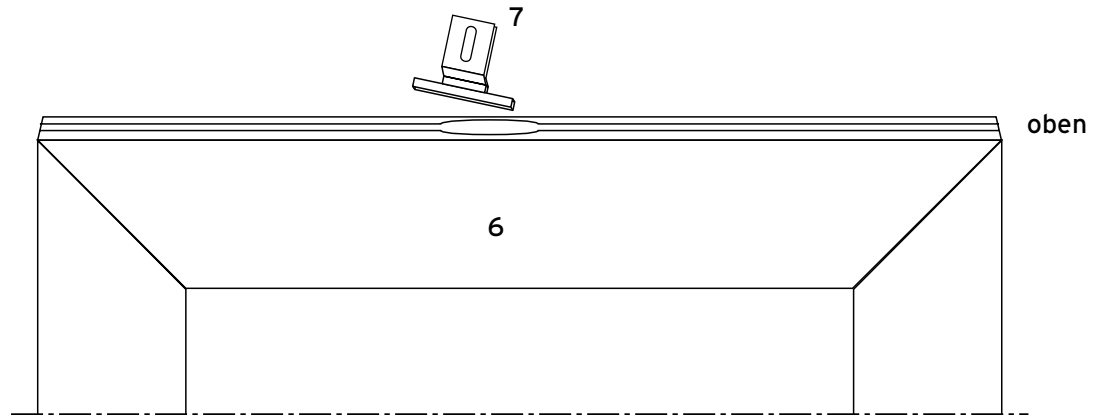

Die zweite Aufhängung wie bei Schritt 1 einführen und zur andern Seite des Flügels(6) schieben.

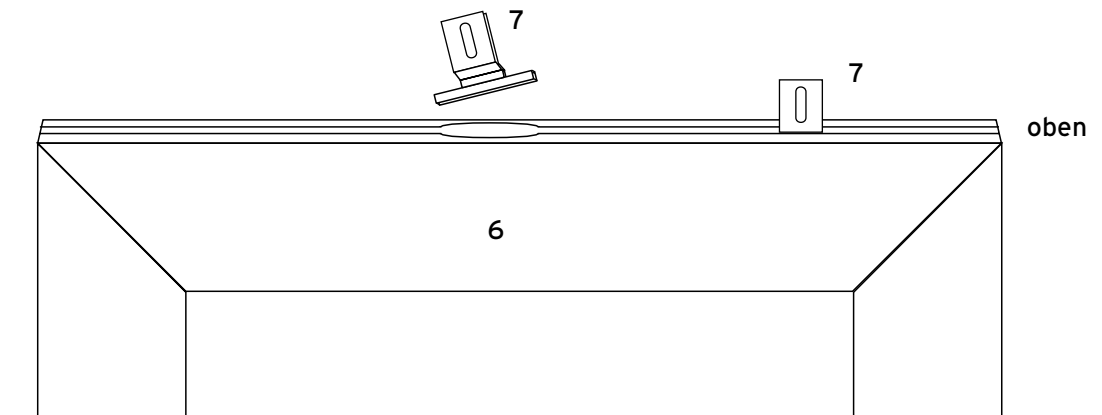

Die Laschen(7) gemäß Skizze ausrichten (10 cm vom Seitenrand des Flügels(6)). Schrauben der Laschen(7) mit einem Inbusschlüssel festziehen.

